



**ELEVATING GROSSING STATION**  
**ESTACIÓN DE MACROSCOPIA ELEVABLE**  
**ET-107-1-ELV**

**EN-ES**

## GENERAL CHARACTERISTICS / CARACTERÍSTICAS GENERALES

Stainless steel construction <i>Construcción en acero inoxidable</i>	AISI-304
Optionally, left working area or right working area <i>Opcionalmente, área de tallado derecha o izquierda</i>	
Electromechanical lifting system <i>Sistema de elevación electromecánico</i>	✓
Aspirated lower enclosure for formalin tanks <i>Alojamiento inferior aspirado para depósitos de formol</i>	✓
Acoustic alarm for system notifications <i>Alarma acústica para avisos del sistema</i>	1
Emergency button (in case of formalin spills) <i>Pulsador de emergencia (en caso de derrames de formol)</i>	1
Security power supply switch <i>Interruptor de seguridad (seccionador de corriente)</i>	1
Control panel <i>Panel de control</i>	1
Security front screen with guillotine electric closing system <i>Mampara frontal con sistema eléctrico de guillotina</i>	✓
Lateral windows (safety glass) <i>Laterales con ventana (vidrio de seguridad)</i>	✓
Security inclined front screen (safety glass) <i>Mampara frontal inclinada (vidrio de seguridad)</i>	✓
Magnifying lamp <i>Lampara lupa</i>	1
LED lighting <i>Iluminación LED</i>	2
Additional electric sockets <i>Tomas eléctricas auxiliares</i>	2
Footrest <i>Apoya-pies</i>	1
Shelf <i>Estante de apoyo</i>	1
Magnetic board for instruments <i>Soporte magnético para instrumental</i>	1
Working area <i>Área de tallado</i>	1
Perforated removable tray <i>Bandeja perforada extraíble</i>	2
Sink <i>Pila de lavado</i>	1
Medical mixer tap (H/C water) <i>Grifo médico mono-mando (agua C/F)</i>	1
Medical mixer shower / Hydraulic hose with PVC cover <i>Ducha monomando / Flexo con funda de PVC</i>	1
Formalin dispenser tap <i>Grifo dispensador de formol</i>	1
Formalin sink (with pre-filter and cover) <i>Pila de recogida de formol (con prefiltros y tapa)</i>	1

Automatic formalin dispenser pedal <i>Pedal dispensador automático de formol</i>	1
Formalin tank filling level alarm system <i>Sistema de control de llenado de los depósitos de formol</i>	1
Waste bucket <i>Cubo para residuos</i>	1

### Aspiration system / Sistema de aspiración

Aspiration from the lower, upper and back area <i>Triple zona de aspiración: frontal, superior e inferior</i>	✓
Centrifugal electro-fan motors <i>Motor electroventiladores centrifugo</i>	3
Aluminium oxide filters with potassium permanganate impregnation <i>Filtros de óxido de aluminio con impregnación de permanganato potásico</i>	3
Filters useful life control system <i>Control vida útil de los filtros</i>	✓
First notification for filters replacement <i>Primer aviso previo a cambio de filtros</i>	800 h
End of the filters service life <i>Fin de vida útil de los filtros</i>	850 h
Adjustable suction speed <i>Velocidad de aspiración ajustable</i>	✓
Maximum suction capacity <i>Capacidad máxima de aspiración</i>	1404 m <sup>3</sup> / h

### Optional features / Elementos opcionales

Polyethylene cutting board  
*Tabla de corte de polietileno*

Self-cleaning system  
*Sistema de autolimpieza*

Support for computer equipment  
*Soporte para equipos informáticos*

Basic photography system  
*Sistema de fotografía básico*

Macrophotography system  
*Sistema de macrofotografía*

Dictaphone, footswitch and compact zoom microphone  
*Dictáfono, pedal y micrófono zoom compacto*

Height adjustable ergonomic seat  
*Asiento ergonómico de altura ajustable*

## DIMENSIONS / DIMENSIONES

Table height can fluctuate between 850 - 1200 mm and total height between 1950 - 2300 mm  
La altura de la mesa puede variar entre 850 - 1200 mm y la altura total entre 1950 - 2300 mm

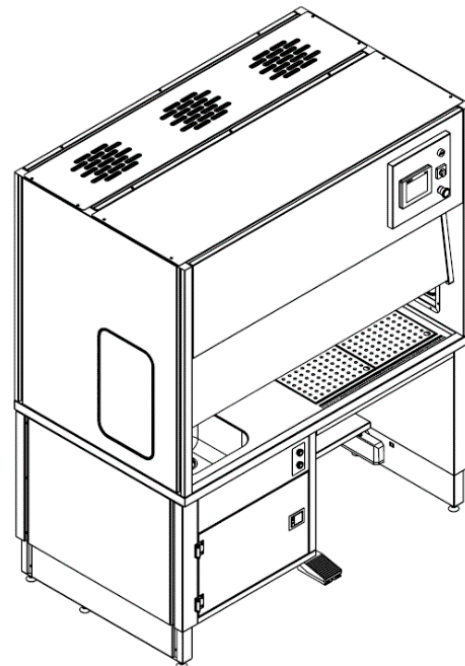
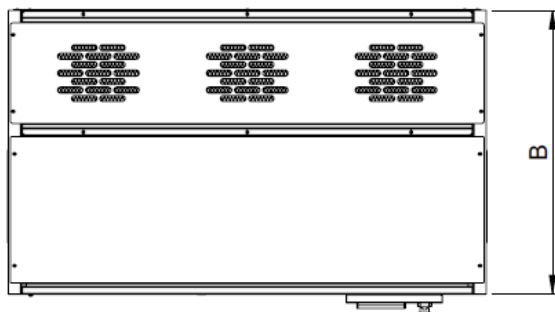
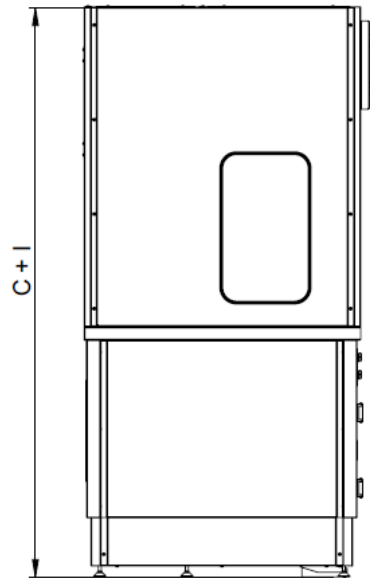
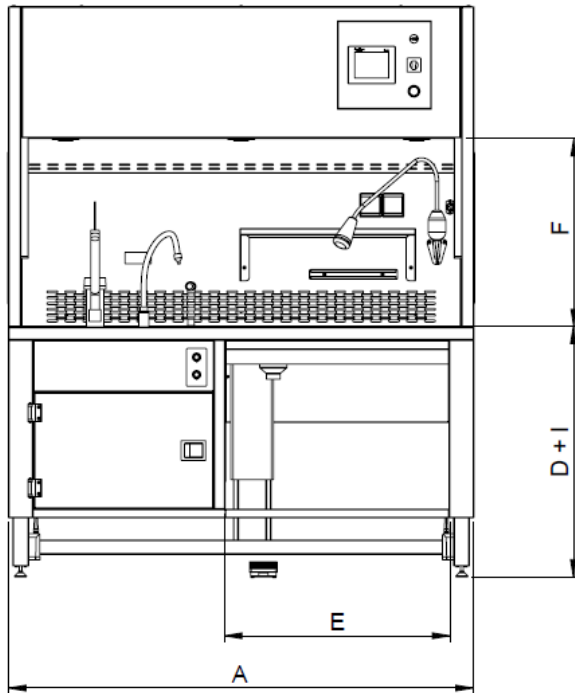

	mm	in
<b>A</b>	1500	59
<b>B</b>	950	37.4
<b>C</b>	1950	76.8
<b>D</b>	850	33.5
<b>E</b>	637	25
<b>F</b>	650	25.6
<b>I</b>	0-355	0-14



**Note:** This document is for information purposes only. Any functionality, feature or specification are subject to change without notice. AnatHomic Solutions reserves the right to improve this document or the product described without the obligation to communicate such changes.

**Nota:** Este documento es meramente informativo, no contractual. Cualquier funcionalidad, característica o especificación están sujetas a cambio sin previo aviso. AnatHomic Solutions se reserva el derecho a mejorar este documento o el producto descrito en el mismo, sin la obligación de comunicar las modificaciones realizadas.